

Ultra Contato



Manual de instruções

Introdução

Obrigado por escolher nosso produto. Com o Módulo Ultra Contato, você pode controlar a abertura e fechamento de sua porta de qualquer lugar que esteja, adicionar mais módulos e controlar todos pelo aplicativo AGLHome.

Especificações técnicas

Tensão	12V (Fonte não inclusa)
Corrente	300mA
Temperatura	-20°C a 60°C

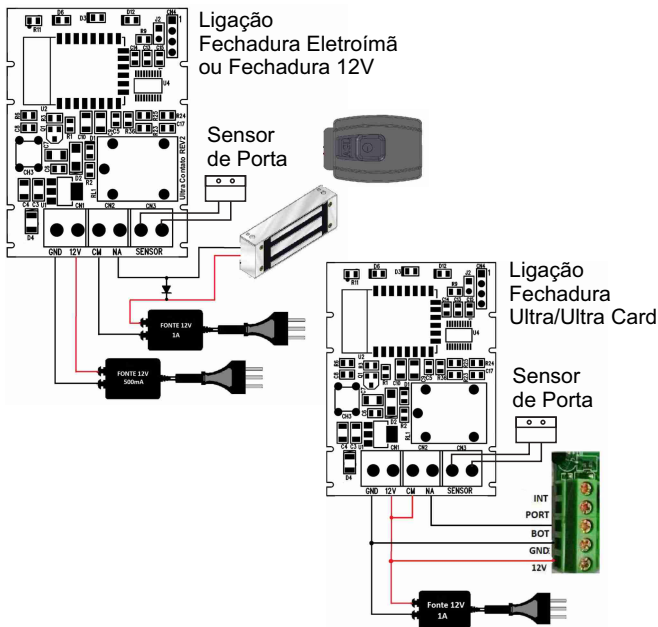

Configurando o aplicativo

1º Passo

Baixe o aplicativo AGL HOME na Google Play ou Apple Store
O produto deverá ser instalado onde há bom sinal WiFi.
(Requer rede WiFi 2,4Ghz).

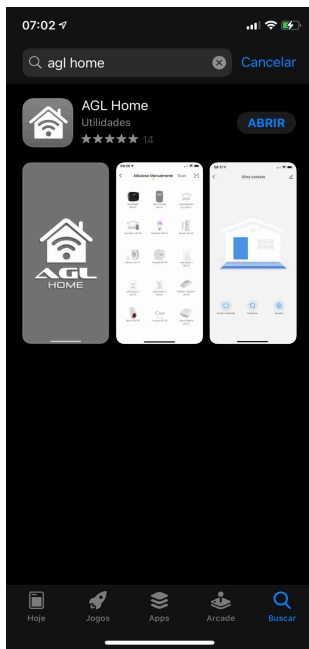

2º Passo

Cadastro: Pressione o botão “Registrar” na página e siga as instruções para primeiramente criar a sua conta. Depois de ter uma conta, faça o login, para entrar na página de operação.

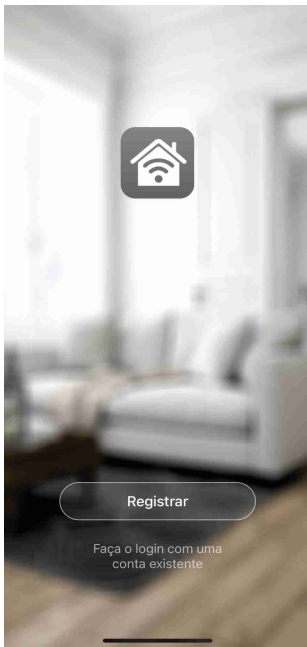

3º Passo

Na página inicial, clique no botão “+”.

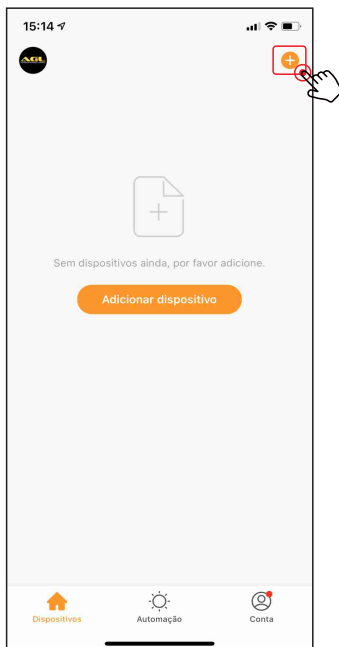

4º Passo

Procure o ícone do produto Ultra Contato (Wi-Fi).

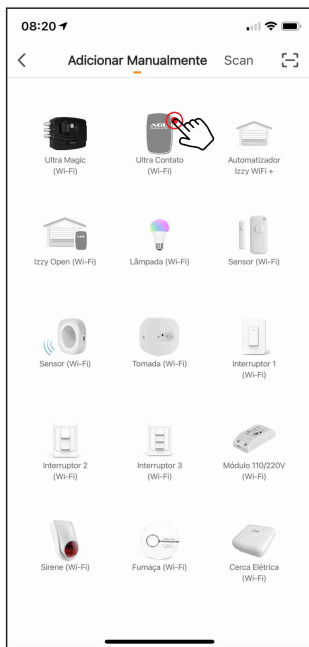

5º Passo

Siga os passos indicados no aplicativo, para configuração do produto, na rede WiFi.



Continua próxima página

5º Passo

Siga os passos indicados, no aplicativo para configuração do produto, na rede WiFi.

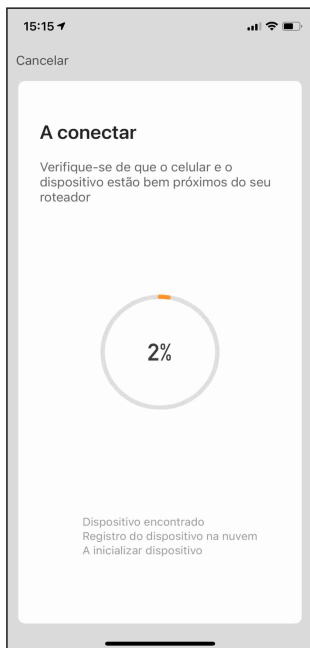

O Ultra Contato é compatível com vários assistentes de voz disponíveis, como: Alexa, Google Assistente e Siri.

6º Passo

Usando o aplicativo.

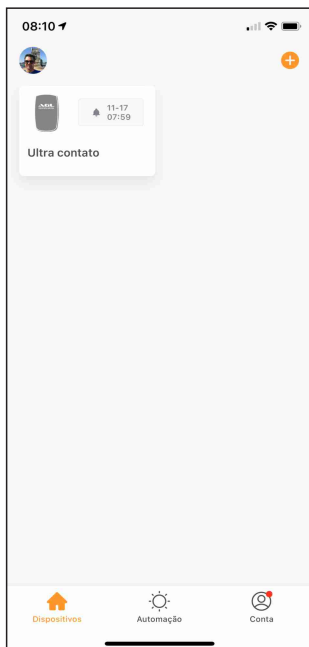

6º Passo

O aplicativo AGL também envia notificações e avisos de porta fechada e porta aberta.

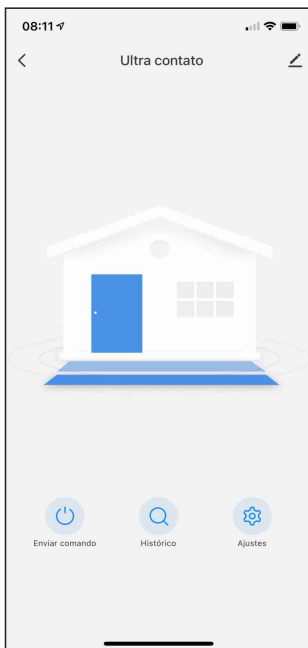
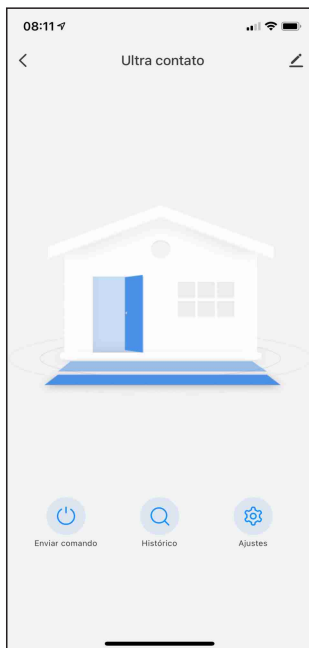

Com o Ultra Contato, você pode fazer automações e criar rotinas com outros produtos da linha AGL Home.

Para configurar a saída NA (Normalmente Aberto) e NF (Normalmente Fechado) basta alterar o tipo de saída no aplicativo AGL Home conforme a figura 1.

Utilizar NA e pulsado quando ligar uma fechadura elétrica 12 Volts e NA e retenção quando utilizar a fechadura Ultra/Ultra Card

Utilizar NF quando ligar uma fechadura eletroímã, quando a ligação for feita em conjunto com uma fechadura eletroímã, selecionar o tipo de saída para retenção.

NO modo ON e OFF ao pressionar uma vez o botão a saída será acionada, e ao pressionar novamente a saída será desligada

Fig 1

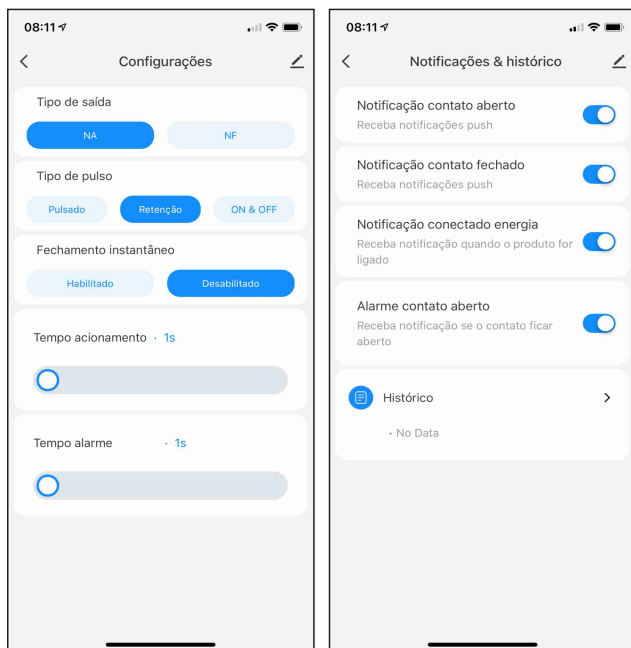

Certificado de Garantia

Firma-se por meio deste instrumento, a garantia contratual prevista no art. 50 do Código de Defesa do Consumidor. Rege-se-á a presente garantia pelos termos e condições abaixo expostas.

Para usufruir desta garantia, o consumidor deverá, obrigatoriamente, utilizar-se de uma das Assistências Técnicas Credenciadas AGL, especificamente aquelas que constam na relação que se encontra no site www.aglfechaduras.com.br ou utilizar-se dos serviços da própria fábrica. Esta garantia é válida apenas no território brasileiro. O transporte de ida e volta do produto até a Assistência Técnica Autorizada ou fábrica, é de total responsabilidade do consumidor. No caso do consumidor solicitar à assistência técnica autorizada o atendimento domiciliar, deverá custear o deslocamento do técnico, não sendo as taxas referentes à visita cobertas por esta garantia.

I. Condições Gerais da Garantia

A presente garantia é concedida aos produtos fabricados ou comercializados pela AGL e tem vigência pelo período de 12 meses, já incluso neste o prazo da garantia legal. O período de garantia é contado a partir da data de emissão da nota fiscal de venda ao consumidor. No período de garantia a mão de obra necessária e a troca de peças, partes e componentes é gratuita, desde que fique comprovado defeito de matéria-prima ou de fabricação. A constatação do defeito de matéria prima ou fabricação só é válida para os fins desde certificado de garantia quando verificados por Assistências Técnicas Credenciadas AGL.

II- Causam a exclusão imediata da Garantia

1. A não comprovação da data de compra, através de nota fiscal e do certificado de garantia preenchido.
2. Mau uso do produto.
3. O desgaste natural do produto.
4. Se o produto tiver sofrido qualquer tipo de influência de natureza química, eletromagnética, elétrica ou de animais (insetos, etc...).
5. O não cumprimento das orientações do manual do produto, ou de qualquer orientação contida no produto.
6. A violação, conserto, ajuste, instalação, reinstalação, modificação ou intervenção de qualquer natureza realizada no produto por pessoa não autorizada pela AGL.
7. A ligação do produto em rede elétrica não compatível com o produto, ou que possua grandes oscilações.
8. Se os danos ao produto forem oriundos de acidentes, sinistros, agentes da natureza (raios, inundações, desabamentos, etc...)
9. A constatação de que o problema no produto não é oriundo de defeitos relativos à matéria prima utilizada pela fábrica ou de defeitos no processo de fabricação.

CONSUMIDOR:

NOME: _____ CPF: _____ Data da compra: ____ / ____ / ____

NOTA FISCAL: _____ Cód DO PRODUTO: _____ No DE SÉRIE: _____

Assinatura

RESPONSÁVEL PELA INSTALAÇÃO:

EMPRESA/PROFISSIONAL: _____

CPF/CNPJ: _____ TELEFONE: _____ RAMAL: _____ DATA: ____ / ____ / ____



SOLUÇÕES EM SEGURANÇA ELETRÔNICA

AGL Eletrônicos do Brasil
Rua Ferroviário Anísio Viriato, 330 São Judas Tadeu, Divinópolis/MG
CEP 35.501-256 - Tel: (37) 3212-1623
CNPJ: 21.725.948/0001-84
sac@aglfechaduras.com.br