

MÓDULO IZZY BARREIRA

WiFi



Manual de instruções

Introdução

Obrigado por escolher nosso produto. Com esse novo módulo WiFi da AGL, você pode transformar qualquer sensor de barreira (fotocélula) em uma central inteligente WiFi. Isso significa que um sensor de barreira convencional pode te enviar notificações em tempo real quando alguém passar pelo sensor e acionar uma saída auxiliar, na qual pode ser ligada uma sirene, lâmpada, campainha ou qualquer outro dispositivo NA/NF. Tudo pelo aplicativo AGL HOME.

Especificações técnicas

Tensão	12V (Fonte não inclusa)
Corrente	300mA
Temperatura	-20°C a 60°C

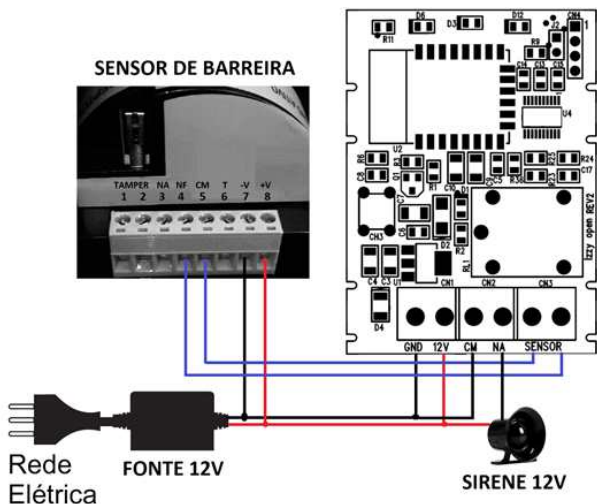

Instalação rápida e fácil;
Histórico de detecção de presença;
Notificações push instantâneas no seu smartphone;
Botão SOS;
Saída programável: NA ou NF;
Pulso programável: pulsado ou retenção;
Tempo de acionamento programável;
Habilite ou desabilite notificações: SOS, conectado na energia e movimento;
Notificação de dispositivo off-line;
Compartilhamento com outros usuários.

A AGL disponibiliza 2 modelos de sensores de barreiras (Vendidos Separadamente)

- 1- Sensor de barreira com feixe simples com distância de 10 a 15 metros;
- 2- Sensor de barreira com feixe duplo com distância de até 30 metros.

Se necessário, a AGL também fabrica no-break 12 volts que pode ser ligado em conjunto com o sensor de barreira e módulo Izzy Barreira. Mas lembre-se que o seu roteador também deve possuir um sistema de no-break para continuar funcionando na falta de energia.

* O módulo Izzy Barreira WiFi requer uma fonte de 12 volts 1A para o seu funcionamento, a qual não é inclusa.

* O módulo Izzy barreira WiFi requer a compra ou utilização de um sensor de barreiras a parte.

Configurando o aplicativo

1º Passo

Baixe o aplicativo AGL HOME na Google Play ou Apple Store
O produto deverá ser instalado onde há bom sinal WiFi.
(Requer rede WiFi 2,4Ghz).

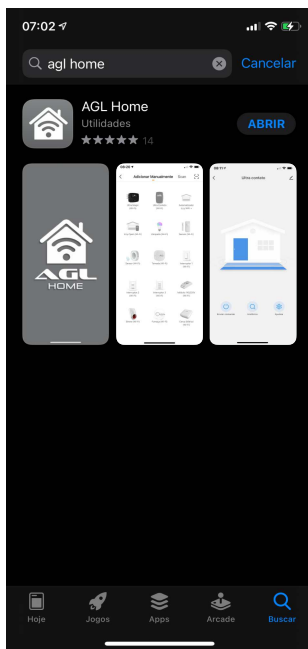

2º Passo

Cadastro: Pressione o botão “Registrar” na página e siga as instruções para primeiramente criar a sua conta. Depois de ter uma conta, faça o login, para entrar na página de operação.

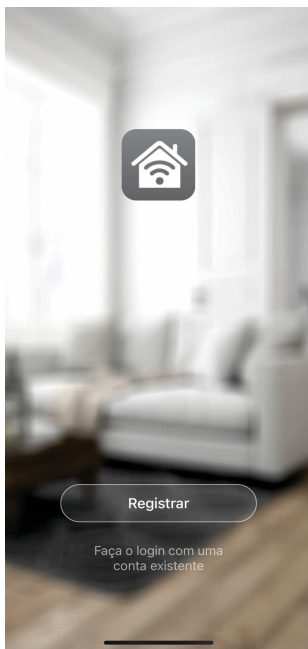

3º Passo

Na página inicial, clique no botão “+”.

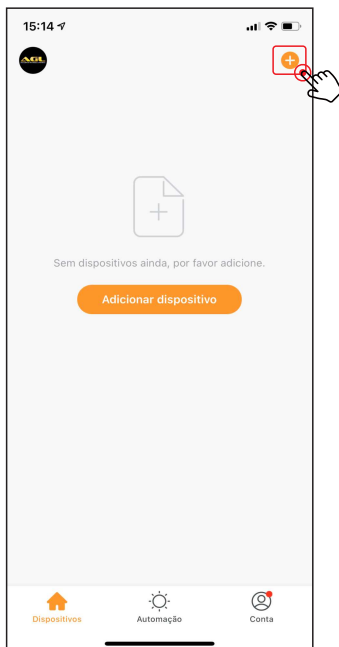

4º Passo

Procure o ícone do produto Izzy Barreira



5º Passo

Siga os passos indicados no aplicativo, para configuração do produto, na rede WiFi.

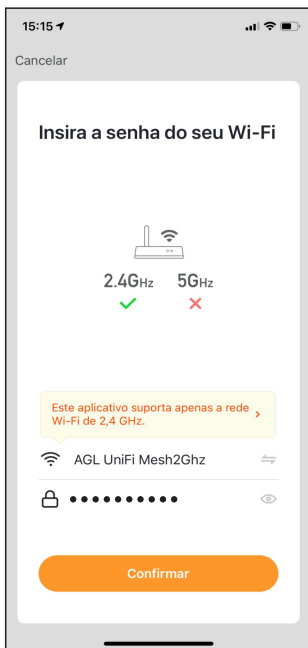

Continua próxima página

5º Passo

Siga os passos indicados, no aplicativo para configuração do produto, na rede WiFi.

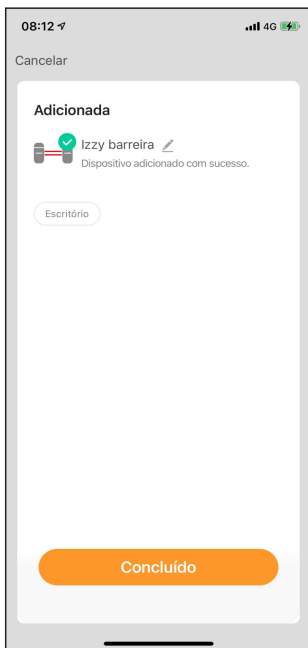
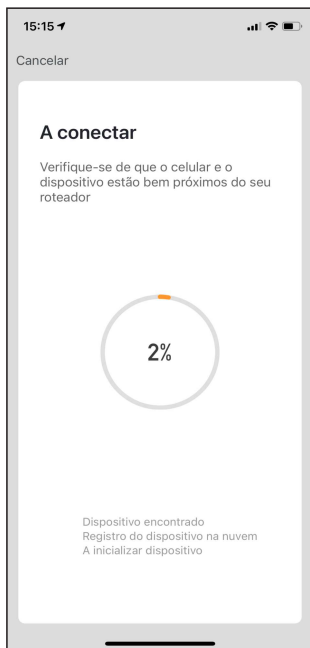

6º Passo

Usando o aplicativo.



6º Passo

O aplicativo AGL Home também envia notificações de movimento.

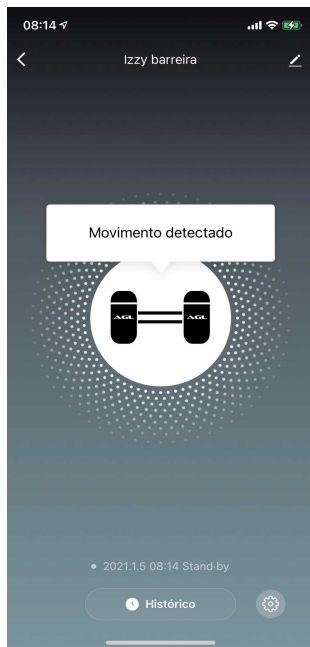

Com o Izzy Barreira , você pode fazer automações e criar rotinas com outros produtos da linha AGL Home.

Certificado de Garantia

Firma-se por meio deste instrumento, a garantia contratual prevista no art. 50 do Código de Defesa do Consumidor. Rege-se-á a presente garantia pelos termos e condições abaixo expostas.

Para usufruir desta garantia, o consumidor deverá, obrigatoriamente, utilizar-se de uma das Assistências Técnicas Credenciadas AGL, especificamente aquelas que constam na relação que se encontra no site www.aglfechaduras.com.br ou utilizar-se dos serviços da própria fábrica. Esta garantia é válida apenas no território brasileiro. O transporte de ida e volta do produto até a Assistência Técnica Autorizada ou fábrica, é de total responsabilidade do consumidor. No caso do consumidor solicitar à assistência técnica autorizada o atendimento domiciliar, deverá custear o deslocamento do técnico, não sendo as taxas referentes à visita cobertas por esta garantia.

I. Condições Gerais da Garantia

A presente garantia é concedida aos produtos fabricados ou comercializados pela AGL e tem vigência pelo período de 12 meses, já incluso neste o prazo da garantia legal. O período de garantia é contado a partir da data de emissão da nota fiscal de venda ao consumidor. No período de garantia a mão de obra necessária e a troca de peças, partes e componentes é gratuita, desde que fique comprovado defeito de matéria-prima ou de fabricação. A constatação do defeito de matéria prima ou fabricação só é válida para os fins desde certificado de garantia quando verificados por Assistências Técnicas Credenciadas AGL.

II- Causam a exclusão imediata da Garantia

1. A não comprovação da data de compra, através de nota fiscal e do certificado de garantia preenchido.
2. Mau uso do produto.
3. O desgaste natural do produto.
4. Se o produto tiver sofrido qualquer tipo de influência de natureza química, eletromagnética, elétrica ou de animais (insetos, etc...).
5. O não cumprimento das orientações do manual do produto, ou de qualquer orientação contida no produto.
6. A violação, conserto, ajuste, instalação, reinstalação, modificação ou intervenção de qualquer natureza realizada no produto por pessoa não autorizada pela AGL.
7. A ligação do produto em rede elétrica não compatível com o produto, ou que possua grandes oscilações.
8. Se os danos ao produto forem oriundos de acidentes, sinistros, agentes da natureza (raios, inundações, desabamentos, etc...)
9. A constatação de que o problema no produto não é oriundo de defeitos relativos à matéria prima utilizada pela fábrica ou de defeitos no processo de fabricação.

CONSUMIDOR:

NOME: _____ CPF: _____ Data da compra: ____ / ____ / ____

NOTA FISCAL: _____ Cód DO PRODUTO: _____ No DE SÉRIE: _____

Assinatura

RESPONSÁVEL PELA INSTALAÇÃO:

EMPRESA/PROFISSIONAL: _____

CPF/CNPJ: _____ TELEFONE: _____ RAMAL: _____ DATA: ____ / ____ / ____



SOLUÇÕES EM SEGURANÇA ELETRÔNICA

AGL Eletrônicos do Brasil
Rua Ferroviário Anísio Viriato, 330 São Judas Tadeu, Divinópolis/MG
CEP 35.501-256 - Tel: (37) 3212-1623
CNPJ: 21.725.948/0001-84
sac@aglfechaduras.com.br