

Manual de Instruções

Linha Trino Deslizante

Central CCMD iZ V1.0 OU SUPERIOR
(SOFTWARE COM NOVAS FACILIDADES)

Central Light

Central Flex

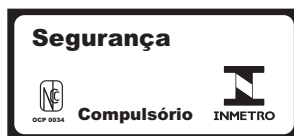
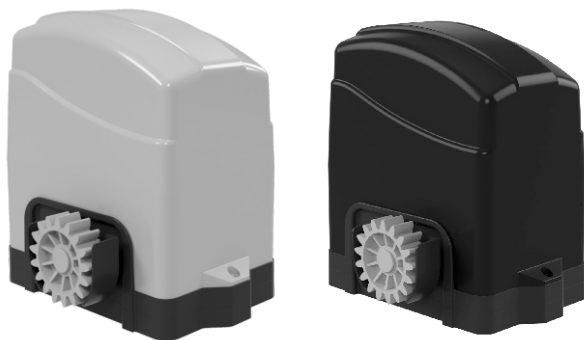

Dimensões:

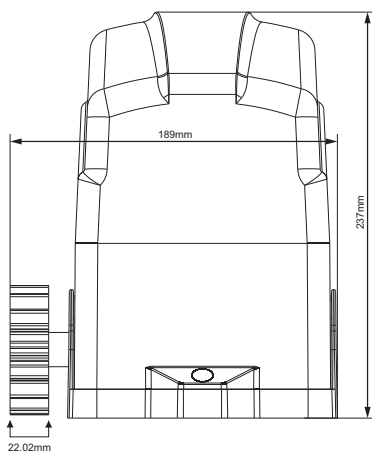

Dados Técnicos

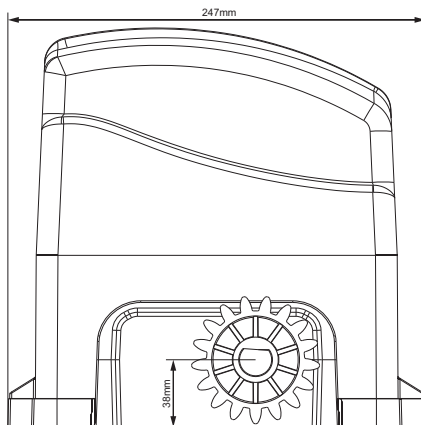

Descrição	Trino 300	Trino Soft	Trino 500	Trino 700	Trino Speed 500	Trino 900
Alimentação	127ou 220Vac	127ou 220Vac	127ou 220Vac	127ou 220Vac	127ou 220Vac	127ou 220Vac
I. máxima 127v	3,50 A	3,50 A	4,40 A	5,20 A	6,15 A	6,15 A
I. máxima 220v	2,30 A	2,30 A	2,65 A	3,00 A	4,15 A	4,15 A
Frequência (Hz)	60Hz	60Hz	60Hz	60Hz	60Hz	60Hz
Ciclos hora	25	35	35	35	55	55
Torque N.m	14N.m	16N.m	16N.m	18N.m	16N.m	20N.m
Peso máx.portão	300Kg	300Kg	500Kg	700Kg	500Kg	900Kg
Rotação	1600 RPM	3.200 RPM	1600 RPM	1600 RPM	3.200 RPM	1600 RPM
Temp.trabalho	-5°C a 60°C	-5°C a 60°C				
Velocidade m/s	3m/12s	3m/7s	3m/12s	3m/12s	3m/7s	3m/7s
Isolação Classe	II	II				
Proteção IP	X4	X4				

OBS: Os dados acima poderão sofrer alterações sem prévio aviso!

O tempo de abertura poderá variar de acordo com a dimensão de cada portão e configurações da central de comando.

AVISO: Instruções de segurança importantes. É importante para a segurança das pessoas seguir estas instruções. Guarde estas instruções.

- Aviso: Instruções de segurança importantes. Siga todas as instruções da instalação corretamente, pois poderá levar a ferimentos graves. Este equipamento é de uso exclusivo para automação de portões. Para manutenção do equipamento, é obrigatório o uso de peças originais, caso as peças trocadas não sejam originais, a empresa não se responsabiliza pelos danos ou acidentes causados, isentando-se de todos os problemas gerados. Para instalação dos automatizadores em áreas externas (ao ar livre), é obrigatório o uso de cabo de ligação de 1,5mm de policloroplene atendendo a norma (60245 IEC 57). OBS.: CABO NÃO INCLUSO NO KIT DO AUTOMATIZADOR. - Para fiação fixa recomenda utilizar uma seção mínima de 2,5mm e observando ainda as leis vigentes no país.



De acordo com a norma de instalações elétricas NBR 5410:1997 -ABNT, é obrigatório o uso de dispositivo de desligamento total de rede elétrica (disjuntor), sendo um dispositivo por fase incorporado ao quadro de fiação da instalação do automatizador. O automatizador possui classe II de isolamento e não requer o fio terra, apenas para uma segurança extra do usuário, o fio verde e amarelo (TERRA) deve estar permanentemente conectado ao aterramento do prédio ou residência, não passando por nenhum dispositivo de desligamento. Mantenha os comandos do equipamento automático (botões de comando, controle remoto etc.) fora do alcance de crianças. Recomenda-se que as crianças sejam vigiadas para assegurar que elas não estejam brincando com o aparelho. Utilize os controles remotos somente se puder avistar o portão automático. Não utilizar o equipamento sem sua carenagem de proteção. Este aparelho não se destina à utilização por pessoas (inclusive crianças) com capacidades físicas, sensoriais ou mentais reduzida ou por pessoas com falta de experiência e conhecimento, a menos que tenha recebido instruções referente à utilização do aparelho ou esteja sob a supervisão de uma pessoa responsável pela sua segurança. Examine frequentemente a instalação para detectar desequilíbrios e sinais de desgastes ou danos nos cabos, molas e montagem. Não usar em caso de reparos ou se for necessário um ajuste. Este manual é dirigido exclusivamente a pessoal especializado que tenha conhecimento dos critérios de fabricação e dos dispositivos de proteção contra acidentes relativos à portões e portas motorizadas. Após a instalação, garantir que o mecanismo é corretamente ajustado e que o sistema de proteção e o mecanismo de liberação manual funciona corretamente. O instalador deve informar todas as informações relativas ao funcionamento automático, destravamento de emergência e entregar o manual com as devidas informações.



PERIGO

Não usar o equipamento se este necessitar de ajuste ou manutenção. Desconectar o equipamento da energia quando for fazer limpeza ou manutenção. Checar se a faixa de temperatura do equipamento é indicada ao local onde será instalado.

- Antes de instalar o equipamento, remova todos os cabos ou correntes desnecessários e desative todos os dispositivos, como fechaduras, não necessários para o funcionamento motorizado;
- Após a instalação, certifique-se de que partes da porta não se estendem ao longo de passeios públicos ou caminhos.
- Fixar definitivamente os rótulos de advertência contra o aprisionamento em um lugar proeminente ou perto de quaisquer controles fixos;
- Fixar permanentemente a etiqueta relativa à liberação manual adjacente à sua componente de acionamento;
- Após a instalação, garantir que o mecanismo é ajustado adequadamente e que a unidade inverte os contatos de porta quando colocado um objeto elevado 40 milímetros no chão;
- O equipamento não deve ser utilizado com uma porta com porta integrada (a menos que o equipamento não possa ser operado com a porta integrada aberta).
- Cheque a cada mês, quando o equipamento inverter os contatos de porta a 40mm de altura de objetos colocados no chão. Ajuste se necessário e volte a verificar, desde que um ajuste incorreto pode representar um risco;



AVISO: Mantenha as crianças longe quando a porta estiver em movimento.

ATENÇÃO: Risco de aprisionamento - Verifique regularmente e, se necessário, ajuste para garantir que, quando o contato da porta a 40 mm de altura com objetos colocados no chão, a porta inverte ou o objeto possa ser liberado.

Iniciando a Instalação

Ferramentas para instalação e manutenção do equipamento

Chave Fixa, Chave Allen, Nível, Máquina de Solda, Arco de Serra, Trena, Chave de Fenda, Chave Phillips, Alicates Universal, Alicates de Corte, Multímetro, Lixadeira e Esquadro.



Checar range de temperatura

Temperatura de trabalho: Min.: -5°C Máx.: 60°C

Para uma instalação segura, eficaz e o perfeito funcionamento do equipamento é necessário que o técnico instalador siga todas as recomendações contidas neste manual.

Verifique se a estrutura do portão está devidamente sólida e apropriada para a instalação do equipamento e também se durante seu percurso o portão não apresente nenhum tipo de atrito.

Teste a abertura e o fechamento do seu portão. Forçando a abertura ou o fechamento em uma das laterais do portão, o mesmo não poderá torcer. Caso torça excessivamente, efetuar reparos antes de continuar a instalação. Tanto para abrir quanto para fechar, o esforço exigido deve ser igual para ambos os movimentos (fig.1).

Quando o portão tiver uma porta central, não recomendamos a automatização do mesmo.

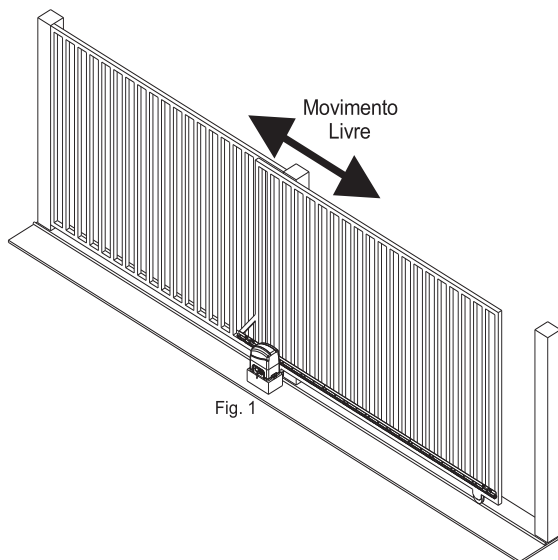

Fig. 1

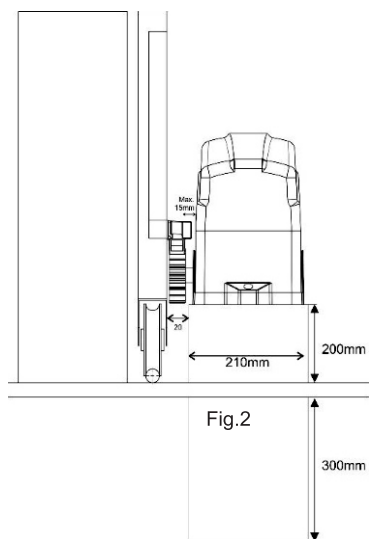

Fig.2

- Verifique se o piso em que o equipamento será sobreposto é resistente o suficiente para que o mesmo possa ser parafusado nivelado e que não tenha acúmulo de água.

- Caso o local de fixação do equipamento não esteja adequado, deverá ser confeccionada uma base de concreto, a altura da base deverá ser de 200 mm sobre o piso e 300 mm abaixo do piso e deverá ter 250 mm de comprimento por 210mm de largura, assim proporcionando um excelente apoio ao equipamento. A base de concreto deverá estar a 20 mm de distância da folha do portão.

- Insira o equipamento sobre a base de concreto e apoie a cremalheira sobre a engrenagem de saída e encoste-a na folha do portão.

- Verifique se o equipamento está devidamente alinhado com o portão.

- (Fig.2) Faça a marcação dos furos da base do equipamento e fure-os de acordo com a medida das buchas de fixação ou dos parafusos que acompanham o kit de instalação.

Instalando a Cremalheira e Imãs fins de curso

- Após ter apoiado a cremalheira na engrenagem de saída e encostando-a na folha do portão verifique se há uma folga de 2 mm entre os dentes (fig. 3). Fixe-a na folha do portão com parafusos ou com solda a cada 50mm.

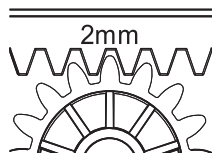
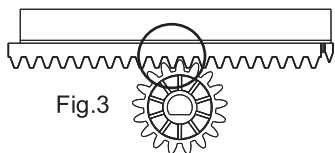

- Há casos em que o comprimento da cremalheira ficará maior que o comprimento do portão, nesse caso terá que ser confeccionado uma mão francesa para uma melhor fixação do mesmo como ilustra a (fig. 4).

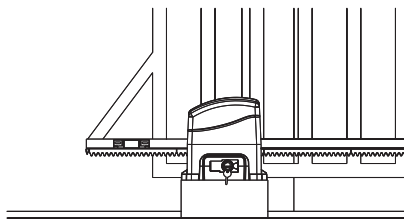

Fig.4

- A cremalheira terá que ter uma sobra de dentes com relação à engrenagem de saída, verificar este caso com o portão totalmente aberto ou fechado (fig. 5). Se não há esta sobra você poderá ter alguns transtornos como exemplo o não engrenamento do conjunto.

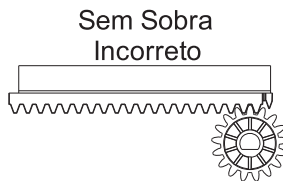

Fig.5

- Com o portão fechado, posicione o imã de frente para o SENSOR REED e o fixe com parafusos na cremalheira, siga o mesmo procedimento com o portão aberto.

- Respeite a distância máxima (15mm) do imã para a tampa do motor para evitar falhas no acionamento dos sensores de fins de curso.

1º Passo:

Coloque o imã retangular no suporte do imã até que ele fique travado nas garras laterais do suporte.

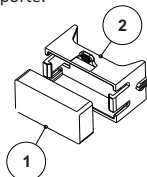

1 - Imã retangular
2 - Suporte do imã
3 - Suporte ajustável
4 - Parafuso de fixação

2º Passo:

Depois de finalizado o 1º passo, coloque o suporte do imã, com o imã já montado, na parte traseira do suporte ajustável.

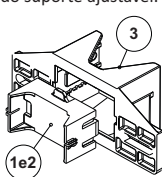

3º Passo:

Instale o suporte ajustável na posição definida da cremalheira e ajuste a altura e profundidade do imã para que ele fique o mais próximo possível do sensor de fim de curso.

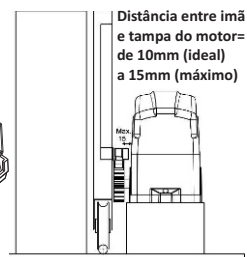
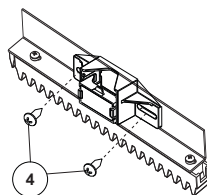

Instalando a Central CCMD iZ 1.0 OU SUPERIOR

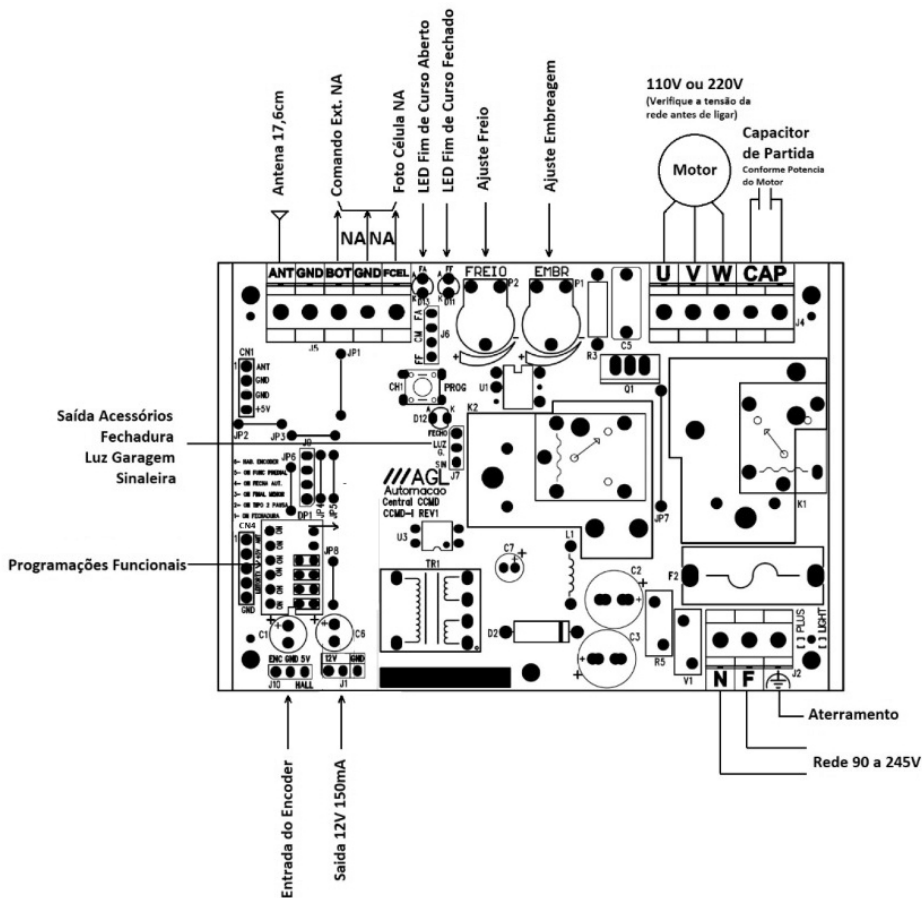

Características:

- . Memória interna;
- . Capacidade de memória de 1024 controles;
- . Receptor digital, não perde a calibração de frequência dos 433, 92Mhz;
- . Rampa de partida e de chegada;
- . Fusível de proteção de 5A;
- . Capacidade para motores de até 1/2 CV em 220V ou 1/3CV em 127V;
- . Fusível de ação rápida de 5A, NCT e Varistor;
- . Aprendizado de percurso com ou sem encoder;
- . Led que indica controle pressionado e encoder funcionado;
- . Entrada para fotocélula;
- . Saída para fechadura;
- . Saída para luz de garagem;
- . Saída para sinaleira;
- . Sistema de anti aprisionamento por encoder;
- . Proteção nas entradas de fim de curso e botoeira: menor risco de queima do microcontrolador;
- . Freio (DC) do motor nas paradas: evita passar do fim de curso (inércia do portão).

PROCEDIMENTO DE CONFIGURAÇÕES BÁSICAS (CENTRAL CCMD iZ)

1-PROGRAMANDO UM OU MAIS CONTROLES REMOTOS (Deixar pelo menos um controle configurado antes de prosseguir)

Com a central devidamente energizada, faça como segue:

- Pressione e solte o botão PROGRAMAR, o led para de piscar
- Pressione e solte um botão do controle remoto
- O botão do controle está configurado

2-APAGANDO OS CONTROLES DA MEMÓRIA E O PERCURSO (Somente se necessário)

•Coloque o DIP 3 na posição ON

•Pressione e deixe pressionada a tecla PROGRAMAR, o led para de piscar

•Após 5 segundos começa a piscar lento

•Após 10 segundos começa a piscar rápido

•Solte a tecla PROGRAMAR enquanto estiver piscando rápido

•Para motores da linha rápida soft/speed faça o reset com o DIP 3 em on. Ele fará o primeiro trajeto lento.

IMPORTANTE: Quando o LED estiver piscando rápido, para cancelar a operação, continue segurando a tecla PROGRAMAR até que o LED pare de piscar, em seguida solte a tecla PROGRAMAR.

Observações:

- O aprendizado de percurso também será apagado

3-HABILITAR OU DESABILITAR O ENCODER

Todos os motores para portão deslizante da AGL possuem encoder, com o este recurso ativado na central o sistema de antiaprisionamento irá funcionar, isto é, se algum obstáculo for encontrado durante o fechamento o portão irá parar e abrir novamente.

Para habilitar o encoder

Coloque o DIP 6 na posição ON

Para inibir o encoder

Coloque o DIP 6 na posição OFF

IMPORTANTE: Durante o movimento do motor a central piscará o LED se o encoder estiver funcionando, caso não pisque o encoder está com defeito.

4-PROGRAMANDO O PERCURSO (PARADA SUAVE) Com encoder habilitado

•Pressione a tecla PROG até o LED começar a piscar lento (aproximadamente 5 segundos)

•Solte a tecla PROG

•O portão irá lento até o fim de curso de abertura

•O portão irá lento até o fim de curso de fechamento

•Ao chegar no fim de curso de fechamento o percurso estará aprendido e as rampas de partida e parada suave funcionarão corretamente.

Com encoder desabilitado

•Pressione a tecla PROG até o LED começar a piscar lento (aproximadamente 5 segundos)

•Solte a tecla PROG

•O portão irá fazer um ciclo completo de abertura e fechamento na velocidade normal

•Ao chegar no fim de curso de fechamento o percurso estará aprendido e as rampas de partida e parada suave funcionarão corretamente.

IMPORTANTE: Enquanto não for configurado o percurso o portão ele fará a maior parte do percurso no modo lento (somente nos na linha SPEED, na linha trino, se o percurso não for configurado, ele fará o percurso somente no modo rápido). Para tirar a parada suave e a partida suave, executar o item 2 com o DIP 3 em OFF, com isto o motor somente rodará no modo rápido.

5-EMBLEAGEM

Serve para controlar a força que o motor terá para abrir ou fechar o portão, a idéia é deixar somente o suficiente de força

para que o sistema de anti aprisionamento funcione melhor.

Para ajustar, siga os passos abaixo:

•Coloque o trimpot de embreagem no mínimo

•Faça o portão abrir e fechar

•Vá aumentando o trimpot de embreagem até que o portão consiga abrir e fechar sem parar no meio do caminho

6-FREIO

Serve para parar o portão ao chegar no final de curso, fazendo com que ele fique exatamente com o led FA aceso no caso de

abertura e com o led FF aceso no caso de fechamento.

Para ajustar, siga os passos abaixo:

•Coloque o trimpot de freio no mínimo

•Faça o portão abrir e fechar

•Verifique se ao parar totalmente aberto ou fechado, se o led FA (no caso de abertura) e FF (no caso de fechamento) ficam acesos

•No caso de não ficar, aumente o valor do freio até conseguir a parada exata.

IMPORTANTE: Se o valor de ajuste do freio estiver grande, ao chegar nos finais de curso, o portão irá retornar um pouco.

CONFIGURANDO OS RECURSOS ADICIONAIS

1-FECHAMENTO AUTOMÁTICO

Este recurso serve para fazer o fechamento automático do portão após o tempo configurado, este tempo **Para habilitar o fechamento automático**

•Colocar o DIP 4 na posição ON

•O led começará a piscar mais rápido

•Contar o número de piscadas, cada piscada equivale a 1 segundo

•Após chegar no tempo desejado, pressionar um botão do controle que esteja configurado na central.

Para inibir o fechamento automático

Colocar o DIP 4 na posição OFF, se existir algum tempo configurado, ele será perdido.

2-SINALEIRA (Necessário uso do opcional Placa de Acionamento, não incluso)

O relé é ativado sempre que o motor é colocado em movimento, e para ao estar fechando e encontrar o fim de curso de portão fechado. (REV5 ou superior).

3-LUZ GARAGEM (Necessário uso do opcional Placa de Acionamento, não incluso)

O relé será ativado sempre que ocorrer abertura ou fechamento do portão e desativará somente 2 minutos após 2 minutos sem acionamento.

4-TRAVA (Necessário uso do opcional Placa de Acionamento, não incluso)

Sempre que for iniciada uma abertura do portão, o relé será ativado, um segundo depois o motor será ativado e o relé será desativado 4 segundos após o acionamento do motor.

5-FUNÇÃO PREDIAL

Esta facilidade é habilitada colocado o DIP 5 na posição ON, com ela o portão somente irá abrir pelo controle remoto, o fechamento deverá ser feito pela facilidade "FECHAMENTO AUTOMÁTICO"

6-FINAL MENOR

Esta facilidade é habilitada colocado o DIP 3 na posição ON, com ela o portão irá diminuir a velocidade mais próximo do final de curso

(somente funciona com o ENCODER habilitado)

7-TIPO 2 PAUSA

Esta facilidade é habilitada colocado o DIP 2 na posição ON, utilizar somente no caso do portão dar um tranco na diminuição de velocidade.

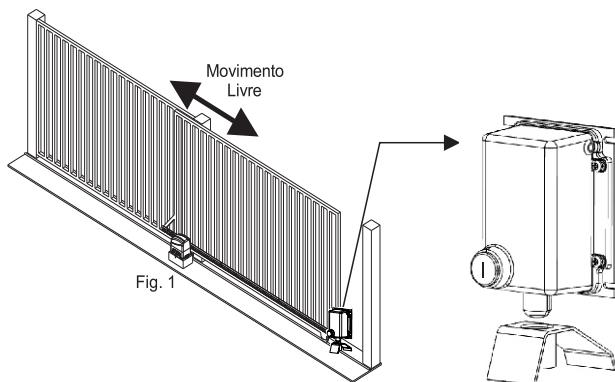

Fig. 1

Para mais segurança e correto funcionamento do Automatizador, é obrigatório a instalação da trava eletromagnética.

-Instrução para colocar Acionador em Manual



Colocar Chave

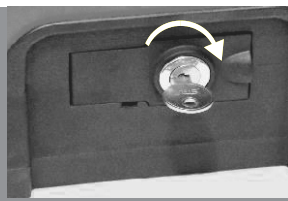

Girar Sentido Horário

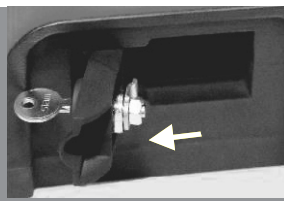

Puxar Alavanca

-Instalando a Central AGL LIGHT

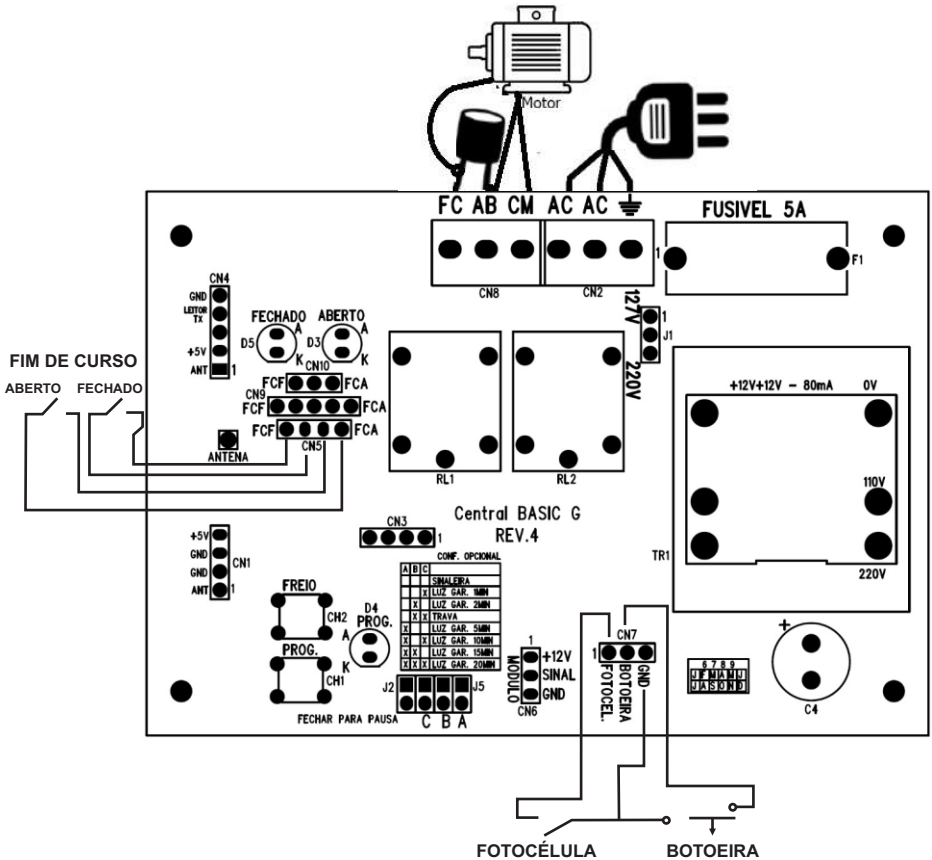

Características:

- Alimentação por transformador bivolt 127V/220V, selecionado por strap e com capacidade para 120mA/12V
- Capacidade para motores de até 1/2CV;
- Fusível de ação rápida de 5A;
- Saída de 12V por bornes
- Entrada para botoeira e foto célula
- Entrada para motor e capacitor por bornes
- Entradas de fim de curso por barra de 4 vias
- Saída para opcional a rele
- Leds indicativos de fim de curso aberto e fechado
- Led indicativo de programação
- Regulagem de freio através de micro chave
- Tempo de pausa configurado e regulado jumper com o auxílio do controle
- Possibilidade de cadastramento de 769 botões de controle padrão code learning ou rolling code

PROCEDIMENTO DE CONFIGURAÇÕES BÁSICAS (CENTRAL LIGHT)

ANTES DE LIGAR:

Antes de ligar, certifique-se que a rede elétrica está de acordo com o automatizador que está sendo instalado e selecione o strap 127|220V de acordo com esta tensão. É recomendável a instalação de um disjuntor bifásico curva C exclusivamente para o automatizador. Para a rede de 127V usar disjuntor de 6A e para rede de 220V usar disjuntor de 4A. O fusível instalado na central e de 5A e protege o produto em caso de curto-circuito. Faça a instalação dos cabos com o disjuntor desligado.

PROCEDIMENTO DE CONFIGURAÇÕES BÁSICAS

1- PROGRAMANDO UM OU MAIS CONTROLES REMOTOS

Com a central devidamente energizada, faça como segue:

- Pressione e solte o botão PROGRAMAR, o led para de piscar
- Pressione e solte um botão do controle remoto
- O botão do controle está configurado

2- APAGANDO OS CONTROLES DA MEMÓRIA E O PERCURSO (Somente se necessário)

- Pressione e deixe pressionada a tecla PROGRAMAR, o led para de piscar
- Após 5 segundos começa a piscar
- Solte a tecla PROGRAMAR enquanto estiver piscando

IMPORTANTE: Quando o LED estiver piscando, para cancelar a operação, continue segurando a tecla PROGRAMAR até que o LED pare de piscar, em seguida solte a tecla PROGRAMAR.

3- FREIO

Serve para parar o portão ao chegar no final de curso, fazendo com que ele fique exatamente com o led FA aceso no caso de abertura e com o led FF aceso no caso de fechamento.

Para ajustar, siga os passos abaixo:

- Aperte o botão FREIO e mantenha apertado, o LED de programação começará a piscar
- Segure o número de piscadas desejadas e solte o botão FREIO (1 piscada o freio será desligado, quanto maior o número de piscadas mais forte ficará o freio)
- Comece com duas piscadas e vá aumentando gradativamente até que o portão pare exatamente no fim de curso FA e no fim de curso FF

IMPORTANTE: Se o valor de ajuste do freio estiver grande, ao chegar nos finais de recurso, o portão irá retornar um pouco.

CONFIGURANDO OS RECURSOS ADICIONAIS

1- FECHAMENTO AUTOMÁTICO

Este recurso serve para fazer o fechamento automático do portão após o tempo configurado, este tempo

Para habilitar o fechamento automático

- Fechar o jumper "PAUSA"
- O led começará a piscar mais rápido
- Contar o número de piscadas, cada piscada equivale a 1 segundo
- Após chegar no tempo desejado, pressionar um botão do controle que esteja configurado na central.

Para inibir o fechamento automático

Retirar o jumper "PAUSA", se existir algum tempo configurado, ele será perdido.

2- SINALEIRA (Necessário uso do opcional Placa de Acionamento, não incluso)

O relé ficará ativado enquanto o portão estiver fechando, colocar jumpers ABC na posição desejada.

3- LUZ GARAGEM (Necessário uso do opcional Placa de Acionamento, não incluso)

O relé será ativado sempre que ocorrer abertura ou fechamento do portão e desativará após o tempo configurado nos jumpers A B C.

4- TRAVA (Necessário uso do opcional Placa de Acionamento, não incluso)

Sempre que for iniciada uma abertura do portão, o relé será ativado, um segundo depois o motor será ativado e o relé será desativado 4 segundos após o acionamento do motor, colocar jumpers ABC na posição desejada.

A	B	C	
			SINALEIRA
	X		LUZ GAR. 1MIN
	X		LUZ GAR. 2MIN
	X	X	TRAVA
X			LUZ GAR. 5MIN
X	X		LUZ GAR. 10MIN
X	X	X	LUZ GAR. 15MIN
X	X	X	LUZ GAR. 20MIN

IMPORTANTE: Só é possível o uso de uma única placa de acionadora na central.

- Instalando a Central Flex

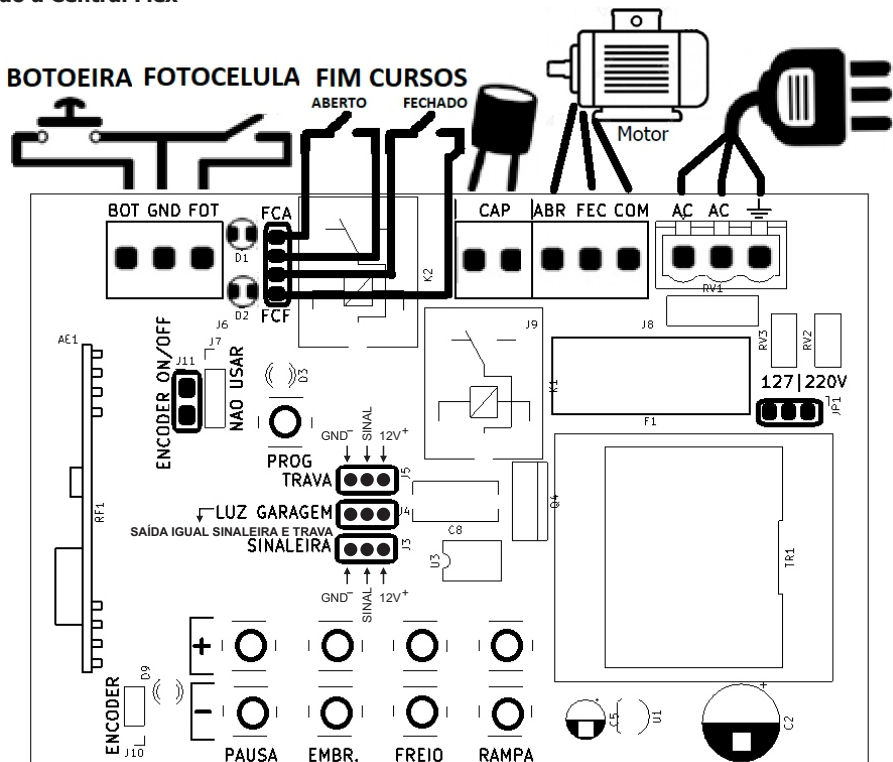

Características:

- Alimentação por transformador bivolt 127V/220V, selecionado por strap e com capacidade para 120mA/12V
- Capacidade para motores de até 1/2CV em 220V ou 1/3CV em 127V;
- Fusível de ação rápida de 5A;
- Saída de 12V por bornes
- Entrada para botoeira e foto célula por bornes
- Entrada para motor e capacitor por bornes
- Entradas de fim de curso por bornes, barra de 4 vias
- Entrada para receptor externo
- Entrada para opcional a rele
- Leds indicativos de fim de curso aberto e fechado
- Led indicativo de programação
- Partida suave habilitado por strap
- Oito tipos de paradas suaves selecionadas através de chaves
- Parada suave no meio do percurso, habilitado por strap
- 10 níveis de freio selecionados por chaves
- 15 níveis de embreagem selecionados por chaves
- Tempo de pausa configurado e regulado por chaves
- Possibilidade de cadastramento de 512 botões de controle padrão code learning ou rolling code

Importante:

Tenha Certeza que o Led FA está aceso com o portão totalmente aberto, e o FF quando o portão estiver totalmente fechado.

PROCEDIMENTO DE CONFIGURAÇÕES BÁSICAS (CENTRAL FLEX)

ANTES DE LIGAR

Antes de ligar, certifique-se que a rede elétrica está de acordo com o automatizador que está sendo instalado e selecione o strap 127|220V de acordo com esta tensão. É recomendável a instalação de um disjuntor bifásico curva C exclusivamente para o automatizador. Para a rede de 127V usar disjuntor de 6A e para rede de 220V usar disjuntor de 4A. O fusível instalado na central é de 5A e protege o produto em caso de curto-circuito. Faça a instalação dos cabos com o disjuntor desligado.

PROGRAMANDO UM CONTROLE REMOTO

Com a central devidamente energizada, faça como segue:

- Pressione e solte o botão PROG, o led acenderá;
- Pressione e solte um botão do controle remoto, o led começará a piscar;
- Enquanto o led estiver piscando, pressione e solte novamente o botão PROG para confirmar a gravação;
- Repita os passos b e c quantas vezes forem necessárias para cada botão de cada controle remoto.
- Com o led aceso, pressione e solte o botão PROG novamente para sair, ou aguarde 10 segundos para finalizar automaticamente.

Observações:

- ✓ Se durante a programação o led começar a piscar sem você ter pressionado o botão do controle, NÃO confirme. A central provavelmente detectou um controle remoto de um vizinho. Neste caso, aguarde o led ficar aceso novamente e siga o passo b. Se você confirmar acidentalmente, apague a memória e comece a gravação dos controles novamente.
- ✓ Se o led piscar duas vezes quando você pressionar o botão do controle, isso pode significar que o botão do controle já está cadastrado, ou ainda que a memória para controles já está cheia.

APAGANDO OS CONTROLES DA MEMÓRIA

Para apagar toda a memória:

- Pressione o solte a tecla PROG, o led de programação ao lado acenderá.
- Com o led de programação aceso, pressione a tecla PROG durante 5 segundos e solte assim que o led começar a piscar. Isso indica que foram apagados todos os controles.
- Para sair da programação, basta pressionar e soltar a tecla PROG enquanto o led estiver aceso, ou aguardar 10 segundos.

Observações:

- Não há como apagar da memória um só controle. O procedimento apaga todos os controles.
- Ao apagar os controles, os tempos de abertura, fechamento e rampa não são apagados. Para apaga-los, basta refazer a programação de abertura e fechamento, e os tempos anteriores são automaticamente substituídos.

PROGRAMANDO OS TEMPOS DE ABERTURA E FECHAMENTO

Com o led de programação apagado, certifique-se que não há nenhum obstáculo no caminho do portão e em seguida pressione e segure o botão PROG durante mais de 5 segundos. O portão começará a andar automaticamente e você poderá soltar o botão PROG! Enquanto o led estiver piscando, a central fará o reconhecimento do percurso. Aguarde o led apagar e seu automatizador estará pronto para ser usado.

Você poderá refazer a programação de tempo de abertura e fechamento sempre que necessário. A reprogramação automaticamente apaga a programação anterior.

RECURSOS ADICIONAIS

OPERANDO AS CHAVES

Para cada recurso existem duas chaves indicadas pelos símbolos (+) e (-), que aumentam e diminuem o valor de cada parâmetro, respectivamente. A cada toque em um desses botões o led de programação responde com uma piscada rápida. Quando se chega ao valor máximo ou mínimo, o led pisca de forma mais longa. Pressionando a chave (+) por mais de dois segundos, o led pisca de forma mais longa, indicando que recurso foi levado ao valor máximo. Da mesma forma pode-se pressionar também a chave (-) por mais de dois segundos para levar o recurso ao valor mínimo. Deve-se sempre pressionar

APENAS UMA CHAVE POR VEZ!!

PARADA SUAVE

Antes de mais nada, para que funcione este recurso, deve-se antes programar o tempo de abertura e fechamento. DURANTE a programação de abertura e fechamento, a parada suave não funcionará. Após a programação de abertura e fechamento o instalador poderá configurar a parada suave.

Existem 8 tipos de paradas que podem ser configuradas. Por isso, para cada motor, deve-se escolher o melhor tipo para aplica-la. O instalador determinará qual escolher, testando-as e aprovando a que visualmente ficou melhor.'

Se pressionarmos a chave (-) do recurso RAMPa por mais de dois segundos, colocaremos o recurso no mínimo e neste caso A RAMPa SERÁ DESATIVADA. Deixe desativado caso não queira a rampa de parada. Após

desativar a rampa, de um toque no botão (+) do recurso RAMPA (veja se o led pisca para confirmar que o botão foi pressionado corretamente). Neste caso estará selecionado o primeiro tipo de rampa. Outro toque no botão (+) e você selecionará o segundo tipo de rampa e assim por diante, até o valor máximo de 8. Quanto maior o número, mais suave será a parada.

ALTERANDO O PONTO DE PARADA:

Após a programação de abertura e fechamento, a central entenderá que deve-se fazer a parada suave aproximadamente 2 segundos antes de atingir o sensor de fim de curso. É possível, entretanto, alterar este ponto de parada de forma diferente na abertura e no fechamento. Para isso, escolha o tipo de parada suave e depois refaça a programação do tempo de abertura e fechamento. DURANTE a movimentação do motor na programação (o led PROG estará piscando), pressione o solte a chave PROG exatamente no ponto em que se deseja começar a parada suave. Após a programação, o portão começará a fazer a parada suave no ponto em que a chave PROG foi pressionada.

FREIO:

Existem 10 níveis de freio que podem ser escolhidos pelas chaves (+) e (-) do recurso FREIO. O freio trava o motor por um curto espaço de tempo, quando o portão é parado pelo fim de curso ou comando externo. É usado principalmente para tirar a inércia em portões deslizantes que não conseguem parar sobre o fim de curso porque se movimentam um pouco após a central desligar o motor. Quando colocado no mínimo, esse recurso é desativado. O recurso vem desativado de fábrica.

PAUSA:

O tempo de pausa e o tempo em que o portão permanece completamente aberto antes de fechar de forma automática. A cada toque na chave (+) do recurso PAUSA, acrescenta-se 5 segundos no tempo de pausa, podendo-se chegar a um tempo máximo de 21 minutos (255 toques ou pressiona-se o botão (+) por mais de dois segundos). Para desativar o recurso e zerar esse tempo, pressione a chave (-) do recurso pausa por mais de 2 segundos. Se houver uma passagem pela foto célula, o tempo de pausa será recarregado e passará a contar a partir da liberação da mesma. O recurso vem desativado de fábrica.

EMBREAGEM:

A embreagem e a quantidade de energia elétrica fornecida ao motor. Ao diminuir a embreagem o motor fica mais fraco e menos perigoso, caso uma pessoa ou animal entre na frente do portão. A embreagem pode ser regulada com o portão em movimento, pressionando-se as chaves (+) e (-) do recurso EMBREAGEM. Deve ser tão baixa quanto possível, e ainda permitir que o portão se mova normalmente. Ao pressionar o botão (+) deste recurso por mais de dois segundos temos a máxima força no motor. Este recurso sai de fábrica com o valor máximo.

OUTROS RECURSOS DE RAMPA:

Além do recurso de parada suave ativado quando o portão chega próximo ao final de curso, a central possui ainda dois recursos úteis para a preservação do conjunto mecânico do automatizados.

RAMPA INICIO (Rev3 ou superior):

prove uma rampa de aceleração no início de movimento do motor. Quando habilitado, a central entrega, no momento de ligar o motor, energia de forma gradual para que não haja trancos na partida. Quando desabilitado, o motor parte com força máxima. Desabilite o recurso caso o automatizador não tenha força suficiente para partir o motor de forma gradual. Para habilitar este recurso, retire a alimentação da central e segure botão programar assim que fizer a retirada. Mantenha o botão programar pressionado e faça a realimentação da central, depois disso o led de programação piscará duas vezes indicando que o recurso foi habilitado. Para desabilitar repita o procedimento (por padrão o automatizador sai de fábrica com o recurso desabilitado).

RAMPA MEIO:

ao habilitar este recurso, um comando de boteeira ou controle remoto com o portão em movimento faz com que o portão execute a parada suave configurada da mesma maneira que ocorre quando o portão estiver próximo ao final de curso. O mesmo não ocorre com um comando vindo da fotocélula, que obrigatoriamente faz uma parada instantânea no automatizador.

RELÉ AUXILIAR (PLACA ACIONADORA):

O relé auxiliar é um acessório opcional vendido separadamente para melhorar a automação do produto. Pode-se usá-lo para acender uma luz de garagem, uma sinaleira, uma trava elétrica dentre outros. Conecte no conector "TRAVA", "LUZ GARAGEM" ou "SINALEIRA", colocando o cabo vermelho no pino 1 do conector.

SINALEIRA: O relé ficará ativado o tempo todo e somente desativará quando o portão acabar de fechar. Ficará desligado com o portão parado e fechado.

LUZ GARAGEM: O relé ficará ativado o tempo todo e desativará somente 2 minutos depois do portão fechar completamente. Depois ficará desligado com o portão parado e completamente fechado.

TRAVA: O relé ativará na abertura do portão durante dois segundos depois que um comando for dado e ele estiver completamente fechado. Quando ele estiver configurado neste modo, a central atrasa a abertura do portão em 1 s, para dar tempo de destravar a trava elétrica. No fechamento, 2 segundos antes de chegar ao sensor de fim de curso, a trava é novamente acionada e desliga após chegar ao sensor.

PLACA ACIONADORA Aconselha-se o uso da placa acionadora na instalação de travas eletromagnéticas, fechaduras e outros dispositivos de fechamento.